

NASPO POLIVALENTE ACQUA-SCHIUMA "TEXAS[®] FOAM"

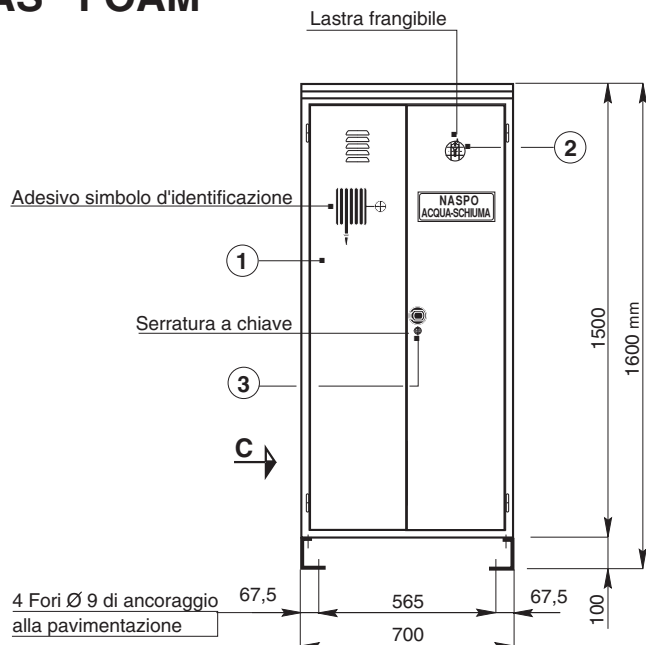

Sezione B-B

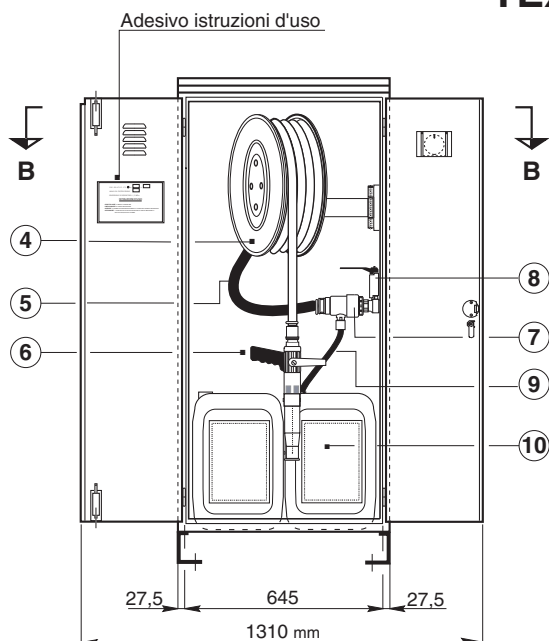
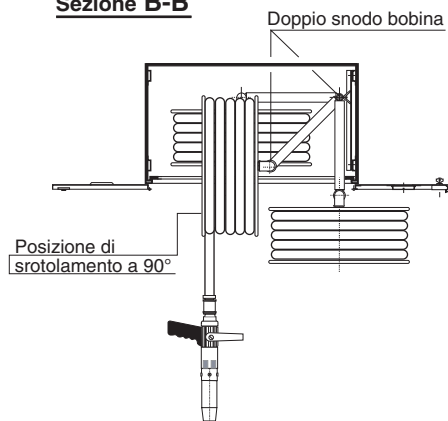

Vista in C

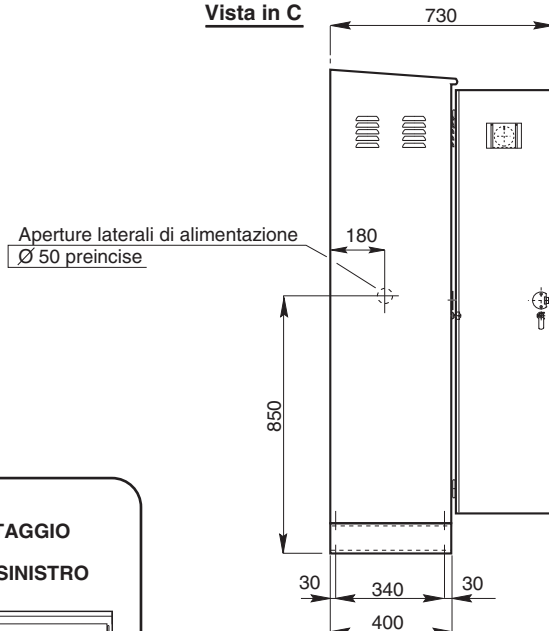

CARATTERISTICHE COSTRUTTIVE

Costruito in acciaio zincato spessore 10/10, verniciatura a base di resine poliesteri speciali per esterni che ne garantiscono un'elevata resistenza alla corrosione e l'inalterabilità cromatica nel tempo anche in ambienti marini (ISO 9227).
 Armadio completo di serratura dotata di 2 chiavi, lastra frangibile trasparente a rottura di sicurezza, bobina con alimentazione idrica centrale, valvola a sfera da 1" F, miscelatore di linea "BYPP 100" con dosatore, tubo pescante in PVC e terminale in acciaio inox, 20 m tubazione semirigida Pyton diametro 25 mm a norma UNI 9488, lancia schiuma bassa espansione "Kugel foam 100", 2 fustini da 25 kg cadauno di liquido schiumogeno (esclusi dalla fornitura).

SCHEMA DI MONTAGGIO

DESTRO

SINISTRO

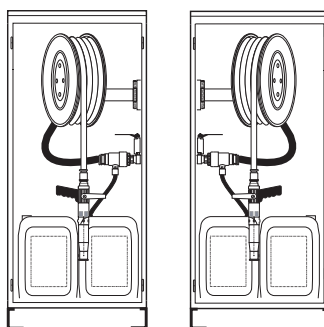

Pos.	Descrizione	Art.	Codice
1	Cassetta "TEXAS FOAM"		
2	Lastra frangibile	863	VT
3	Serratura con 2 chiavi		
4	Bobina		
5	Tubazione Ø 25 mm x 20 m	739	MP25
6	Lancia bassa espansione	176	KUF25
7	Miscelatore BYPP	183	MI100
8	Valvola da 1" F		
9	Tubo pescante		
10	Fustini schiumogeno		

M.B. SRL

20025 LEGNANO (MI) - Via Don Milani, 16/18
 Tel. 0331 46.52.84 - Fax. 0331 46.52.58

E-mail: info@mb-extinguisher.com
 Internet: //www.mb-extinguisher.com



ASSOCIATA
ANIMA



UMAN
 UNIONE COSTRUTTORI
 MATERIALI ANTINCENDIO



ASSOCIATA AIAS
 ASSOCIAZIONE ITALIANA FRA ADDETTI
 ALLA SICUREZZA

ASSOCIATA UNI
 ENTE NAZIONALE ITALIANO
 DI UNIFICAZIONE