

UNITA' MOBILE A SCHIUMA BASSA ESPANSIONE "RANGER" S100

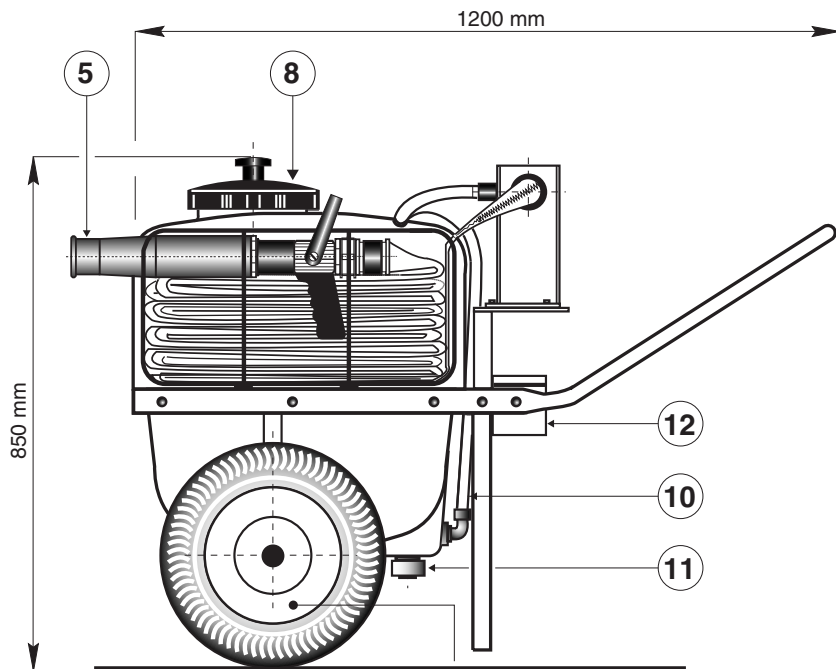

DATI TECNICI	
Portata nominale	: litri 100
Rapporto di espansione	: 1:10/12
Tempo di scarica	: 10/12 minuti
Gittata schiuma	: m12 ~
Peso (a vuoto)	: kg 51

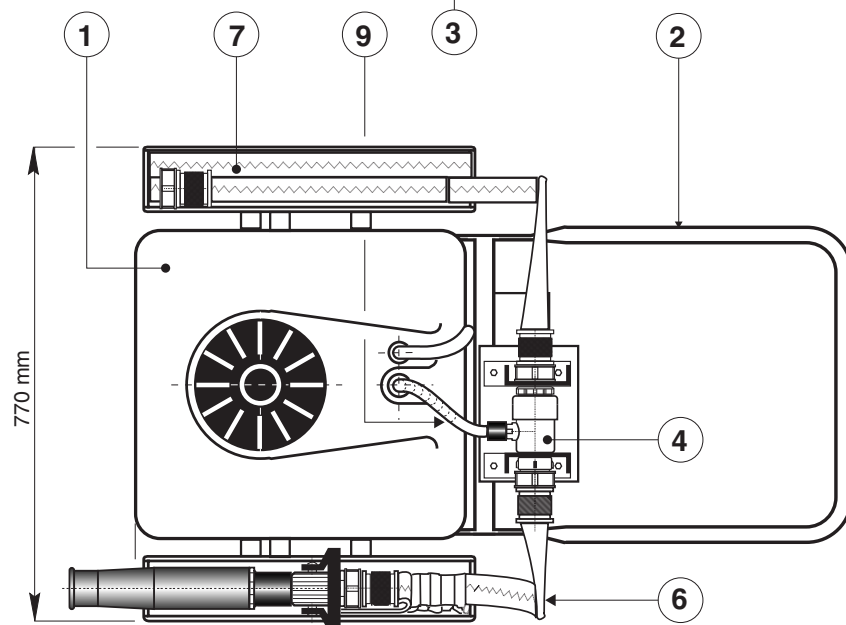

Pos.	Descrizione
1	Serbatoio 110 litri
2	Telaio
3	Ruote pneumatiche
4	Miscelatore di linea
5	Lancia "Kugel foam 200"
6	Tubazione collegam. lancia
7	Tubazione collegam. idrante
8	Tappo di carica con filtro
9	Tubo pescante
10	Indicatore di livello
11	Tappo di scarico
12	Cassetta porta-attrezzi

CARATTERISTICHE COSTRUTTIVE

Carrello mobile per liquidi schiumogeni composto da: serbatoio in polietilene rosso, resistente agli urti, con capacità 110 litri, telaio in tubolari di acciaio verniciato montato su ruote pneumatiche, banda indicatrice di livello e filtro per schiumogeno, miscelatore in linea **BYPP 200** con dosatore fisso 3/6 %, lancia schiuma a bassa espansione "Kugel foam 200" portata nominale 200 litri/minuto, 2 tubazioni \varnothing 45 da 20 metri a norma **UNI 9487** complete di raccordi per collegamenti idrante-miscelatore-lancia, cassetta porta-attrezzi.

M.B.
SRL

20025 LEGNANO (MI) - Via Don Milani, 16/18
Tel. 0331 46.52.84 - Fax. 0331 46.52.58

E-mail: info@mb-extinguisher.com
Internet: [//www.mb-extinguisher.com](http://www.mb-extinguisher.com)



ASSOCIATA
ANIMA



UMAN
UNIONE COSTRUTTORI
MATERIALI ANTINCENDIO



ASSOCIATA AIAS
ASSOCIAZIONE ITALIANA FRA ADDETTI
ALLA SICUREZZA



ASSOCIATA UNI
ENTE NAZIONALE ITALIANO
DI UNIFICAZIONE