

UNITA' MOBILE A SCHIUMA BASSA ESPANSIONE "RANGER" S200

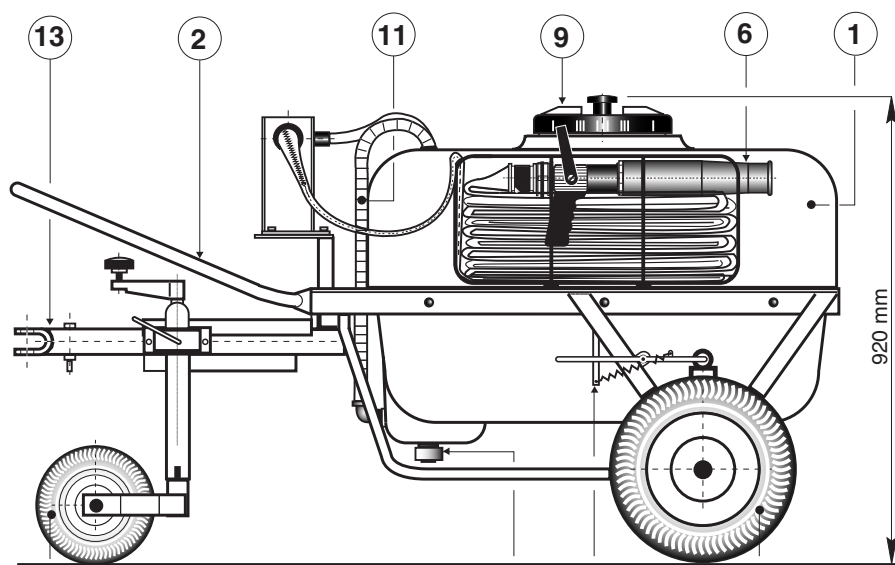

DATI TECNICI	
Portata nominale	: litri 200
Rapporto di espans.	: 1: 10/12
Tempo di scarica	: minuti 20 ~
Gittata schiuma	: m 12-14
Peso (a vuoto)	: kg 83

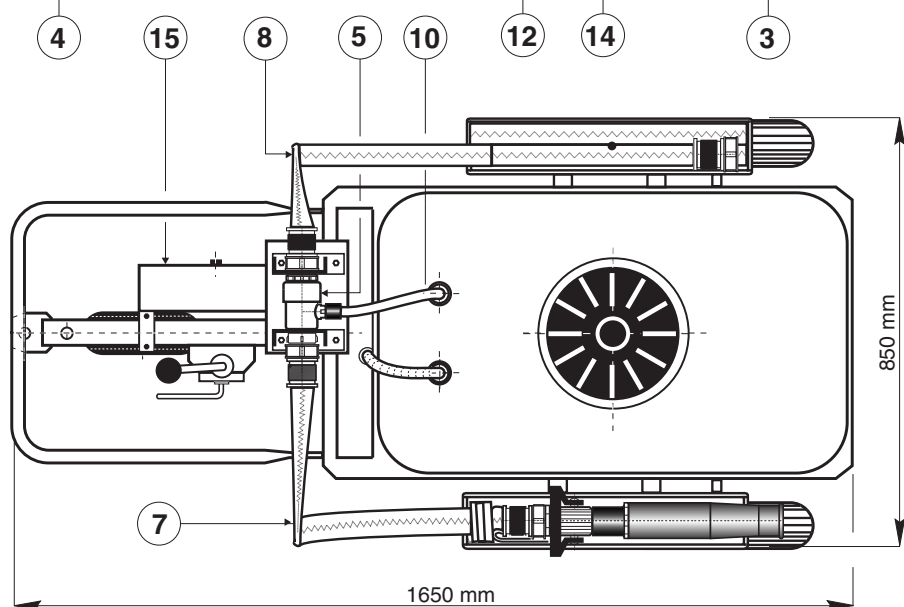

Pos.	Descrizione
1	Serbatoio da 208 litri
2	Telaio
3	Ruote pneumatiche post.
4	Ruota pneumatica anter.
5	Miscelatore di linea
6	Lancia "Kugel foam 200"
7	Tubazione colleg. lancia
8	Tubazione colleg. idrante
9	Tappo di carica con filtro
10	Tubo pescante
11	Indicatore di livello
12	Tappo di scarico
13	Gancio di traino
14	Freno di stazionamento
15	Cassetta porta-attrezzi

CARATTERISTICHE COSTRUTTIVE

Carrello mobile per liquidi schiumogeni composto da: serbatoio in polietilene rosso, resistente agli urti, con capacità 208 litri, telaio in tubolari di acciaio verniciato montato su ruote pneumatiche con freno di stazionamento, banda indicatrice di livello e filtro per schiumogeno, miscelatore in linea **BYPP 200** con dosatore fisso 3/6 %, lancia schiuma a bassa espansione "Kugel foam 200" portata nominale 200 litri/minuto, 2 tubazioni \varnothing 45 da 20 metri a norma **UNI 9487** complete di raccordi per i collegamenti tra l'idrante-il miscelatore e la lancia, cassetta porta-attrezzi

M.B.
SRL

20025 LEGNANO (MI) - Via Don Milani, 16/18
Tel. 0331 46.52.84 - Fax. 0331 46.52.58

E-mail: info@mb-extinguisher.com
Internet: [//www.mb-extinguisher.com](http://www.mb-extinguisher.com)



ASSOCIATA
ANIMA



UMAN
UNIONE COSTRUTTORI
MATERIALI ANTINCENDIO



ASSOCIATA AIAS
ASSOCIAZIONE ITALIANA FRA ADDETTI
ALLA SICUREZZA

ASSOCIATA UNI
ENTE NAZIONALE ITALIANO
DI UNIFICAZIONE