

# ESTINTORE PORTATILE OMOLOGATO D.M. 7 GENNAIO 2005 - UNI EN 3-7



## ESTINTORE A POLVERE DA kg 6 PMB6MM/SP - LUX

Classi di fuoco 34A-233B-C



**SERIE  
MASTER  
LUX**

**ESTINTORE**  
6 kg POLVERE ABC 34A-233B-C

1. TOGLIERE LA SPINA DI SICUREZZA  
2. PREMERE A FONDO LA LEVA DI COMANDO  
3. DIRIGERE IL GETTO ALLA BASE DELLE FIAMME

AVVERTENZE ALL'USO SU APPARECCHI IN TENSIONE E PER L'UTILIZZO IN LOCALI CHIUSI AERARE

UNO DEI PRODUCIBILI, DOPO OGNI USO DURANTE LA LANCETTA DEL MANOMETRO NELLA ZONA ROSSA - UTILIZZARE SOLO RICAMBI E AGENTI ESTINGUENTI ORIGINALI CONFORMI AL PRODOTTO OMOLOGATO - PRODOTTO APPROVATO ENL D.M. 07/01/05

AGENTE ESTINGUENTE: 6 KG POLVERE POLIVALENTE M.B. ABC ACQUA S.P.A.

CAVITÀ PROTETTIVE: AGOSTO

OMOLOGAZIONE n° 00095 del 05/04/2009

TEMPERATURE LIMITE DI UTILIZZO: -30°C +60°C

CODICE DI IDENTIFICAZIONE COSTRUTTORE: 095

CE 1370

**M.B.**

ANIMA

UNI EN 3/7  
MADE IN ITALY

### ELENCO DEI COMPONENTI

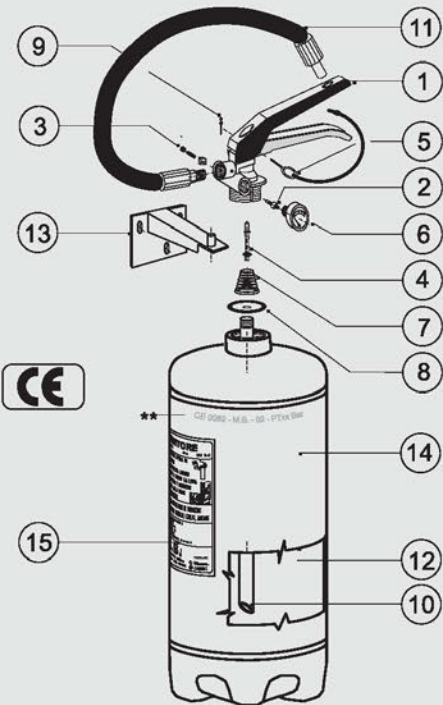

\*\* Marchiatura serbatoio: (Ente di Sorveglianza) **CE 1370**, produttore serbatoio, decimale anno produzione, (Codice identificativo produttore) **0095**, n° matricola serbatoio, (Pressione di collaudo) PT xx Bar.

Pos.	Descrizione	Q.tà.	Art.	Codice
1	Valvola a pulsante completa	1	265/F	V6/9/12/F
2	Valvola di controllo	1	336	PVC
3	Valvola di sicurezza	1	333	VS
4	Pistoncino valvola a pulsante	1	405	PV12
5	Spina di sicurezza	1	341	SPS16
6	Manometro Ø 23 mm	1	382	M23EN2
7	Molla pistoncino	1	427	MOP
8	OR di tenuta	1	416	GOR
9	Sigillo per spina di sicurezza	1	527	PS
10	Tube pescante	1	445	TP6B
11	Manichetta	1	467	MP6500
12	Estinguente polvere	kg 6	612	PABC2
13	Supporto in acciaio tropicalizzato	1	347	SG
14	Serbatoio	1	3595	SERB6B
15	Etichetta	1	626	E

Lunghezza getto erogazione	7 metri
Tempo di scarica	17 secondi
Coppia di serraggio massima *	7 kgm ÷ 68 Nm
Campo di utilizzo	-30 °C ÷ +60 °C
Pressione di esercizio	1,4 Mpa
Carica nominale	6 kg
Controllo per pesata (PE) o misura di pressione (PR)	PRESSIONE

\* Nel caso si usino mastici e/o prodotti simili, i valori dichiarati di coppia di serraggio tra serbatoio e valvola sono da diminuire del 30÷40%.

L'estintore di tipo omologato, per mantenere la conformità al modello depositato deve essere mantenuto con ricambi originali. Il mancato rispetto della sopraccitata avvertenza fa decadere l'omologazione.

ART.	CODICE	CLASSI DI FUOCO	DIAMETRO mm	ALTEZZA tot. mm	PESO kg
3541	PMB6MM/SP	34A-233B-C	160	510	9,400